

# ALZANTE SCORREVOLE

## serie 68 Climatech

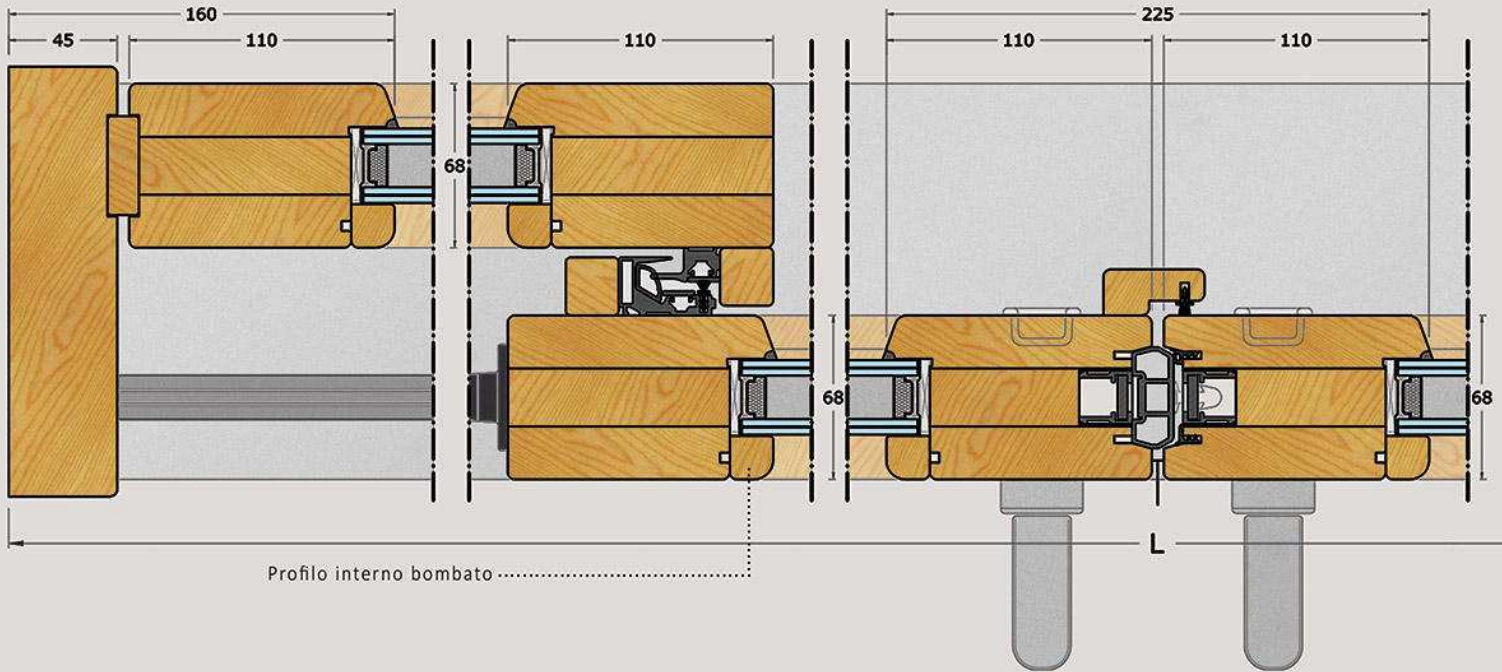

**UNI EN 14351-1:2010**

ALZANTE SCORREVOLE 5000 X 2700  
LEGGNO

SERIE: LIGHT 68  
LEGGNO TENERO

Resistenza al carico del vento: NPD  
Tenuta all'acqua: 8A  
Sostanze pericolose: ASSENTI  
Resistenza all'urto: CLASSE 4  
Prestazione acustica: 41 (-1; -5)dB  
Trasmittanza termica: 1,4 W/m<sup>2</sup>K  
Proprietà radiative: Trasmissione luminosa: 76%  
Proprietà radiative: Fattore solare: 54%  
Permeabilità all'aria: Classe 4

I suddetti valori sono indicativi e possono essere migliorati modificando il vetro, la canalina e la sezione dell'infisso, su richiesta della committenza;

INFISSO MARCATO  
CE

A+++  
A++  
A+  
A  
B  
C  
D  
E  
F  
G

**A+++**

### VETRI:

#### COMPOSIZIONE

44.1 acustico - 15 mm Argon - 33.1 basso emissivo  
(su richiesta inserimento di canalina warm edge)

#### PROPRIETA' TERMICHE

Valore Ug - W/(m<sup>2</sup>.K)

EN 673

1.1

#### LUCE

Trasmissione 76  
Riflessione 12

#### ENERGIA

Fattore solare 54  
Riflessione 21

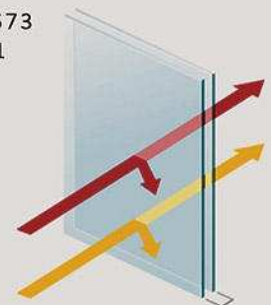

### MANIGLIONE TOKYO:



### ESSENZE DISPONIBILI:



- pino lamellare lista intera
- pino lamellare finger joint
- abete lamellare lista intera
- abete lamellare finger joint
- mogano lamellare
- rovere lamellare

### COLORI DISPONIBILI:



#### SU RICHIESTA:

- ESSENZE e COLORAZIONI differenti
- SPAZZOLATURA per PINO lista intera e ROVERE

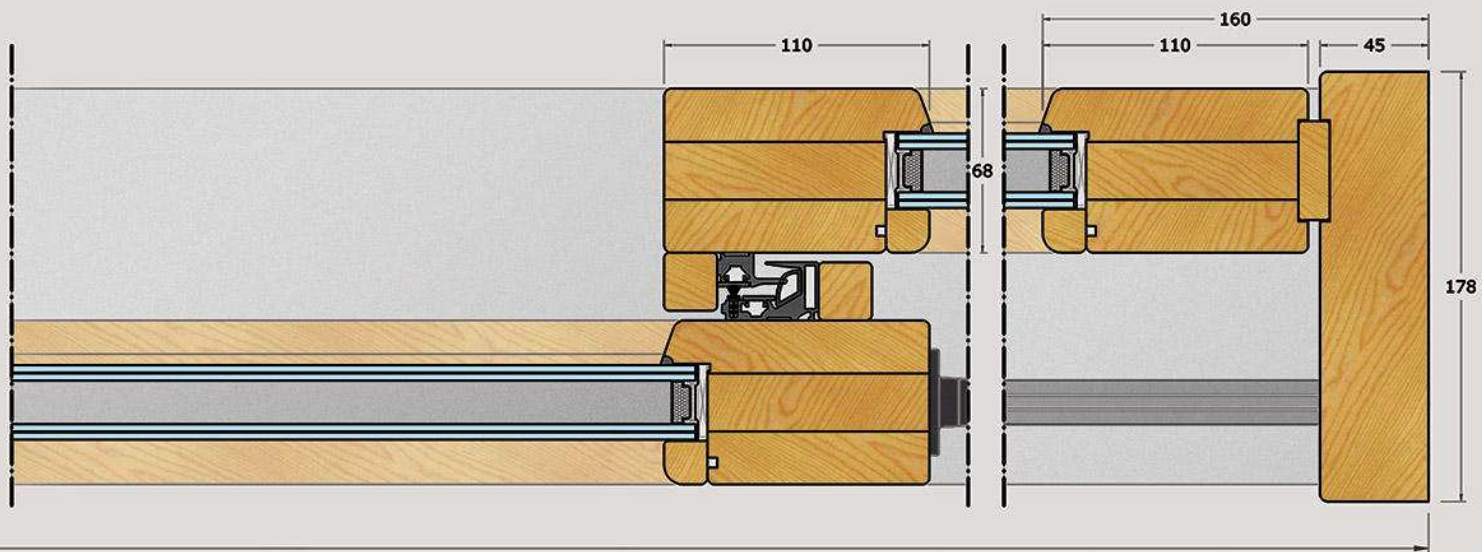

**Climatech**  
dettaglio infisso